

SCHERENHEBEBÜHNE

ELEKTRO-HYDRAULISCH, SICHERHEITSKLINKE

Robuste LKW-Scherenhebebühne mit einer außergewöhnlichen Bewegungsfreiheit und innovativem Design. Minimale Ausmaße bei angehobener Hebebühne zeichnen die Scherenhebebühne aus.

+ Sonderschienenlängen auf Anfrage
 + Der elektronische Gleichlauf der beiden Fahrschienen erfolgt unabhängig der Lastverteilung
 + Mechanische Sicherheitsklinken mit Mehrfachverzahnung garantieren eine maximale Sicherheit des Fahrzeugs im angehobenen Zustand

Das Heben der Auffahrschienen erfolgt vertikal, somit spart man sich den Platz, den eine Parallelogrammbühne immer zusätzlich benötigt.

Durch die platzsparende Anordnung der Hubscheren kann sich der Monteur unter den Auffahrschienen optimal bewegen, da keine störenden Scheren, Säulen oder Querträger vorhanden sind.

Die Oberflächen der Auffahrschienen sind aus rutschfestem Tränenblech gefertigt.

Durch die Anordnung und Ausführung der Hubscheren lassen sich verschiedene Tragfähigkeiten und Schienenlängen realisieren.

Alle Hebebühnen der HDVL-Serie sind als Über- oder Unterflurversion erhältlich. Eine optimale Lösung für den rationalen Arbeitsraum. Bodeneben eingebaute Auffahrschienen lassen sich quer überfahren. Bei angehobener Hebebühne kann ein optionaler Bodenausgleich zwischen den Hubscheren eingebaut werden. Dieser ermöglicht einen perfekten Zugang z. B. mit einem Getriebeheber unter die Mitte des Fahrzeugs.

Über-, und Rückrollsicherungen an den Enden der Fahrschienen schützen das Fahrzeug gegen Absturz.

Einfache Installation da keine Einbaurahmen gesetzt werden müssen.

Die Grundplatten sind feuerverzinkt und somit optimal gegen Korrosion geschützt.



HIGHLIGHTS IM DETAIL



1 Die Hebebühne kann bodeneben eingebaut werden. Optional ist ein Bodenausgleich erhältlich.

2 Alternativ ist die Scherenhebebühne auch als Waschhallenausführung (komplett verzinkt) erhältlich.

3 Die benutzerfreundliche Bedieneinheit lässt sich den örtlichen Gegebenheiten anpassen.

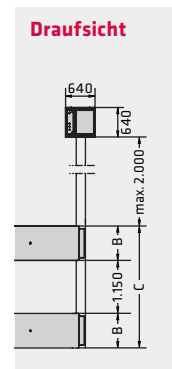
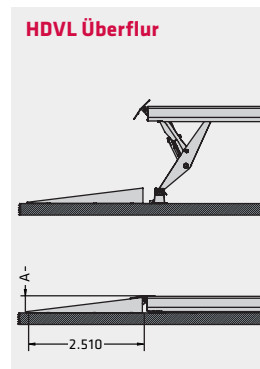
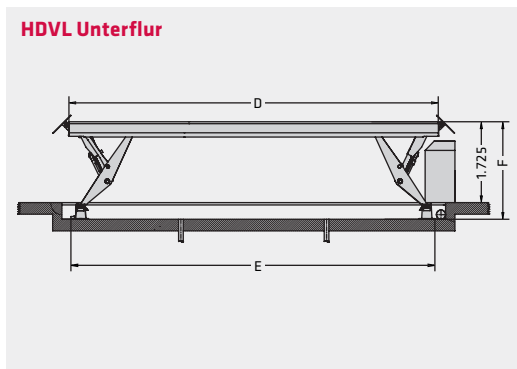

Optional: Auffahrampen in der Länge 2.510 mm für ein Überfahren der Überflurhebebühne. In der Länge 3.300 mm für ein einfacheres Befahren der Fahrschienen auch mit Niederflurfahrzeugen.

Modell	HDVL 25					
	80	80-I	90	90-I	100	100-I
Tragfähigkeit	25.000 kg	25.000 kg	25.000 kg	25.000 kg	25.000 kg	25.000 kg
Hub- / Senkzeit belastet	90-110 s	90-110 s	90-110 s	90-110 s	90-110 s	90-110 s
A Auf- / Überfahrhöhe	360 mm	-	360 mm	360 mm	360 mm	-
B Fahrschienenbreite	750 mm	750 mm	750 mm	750 mm	750 mm	750 mm
C Gesamtbreite	2.650 mm	2.650 mm	2.650 mm	2.650 mm	2.650 mm	2.650 mm
D Fahrschienenlänge	8.000 mm	8.000 mm	9.000 mm	9.000 mm	10.000 mm	10.000 mm
E Gesamtlänge	10.700 mm	8.000 mm	11.700 mm	9.000 mm	12.700 mm	10.000 mm
F Hubweg	2.110 mm	2.110 mm	2.110 mm	2.110 mm	2.110 mm	2.110 mm
Antriebsleistung	4 x 2.6 kW	4 x 2.6 kW	4 x 2.6 kW	4 x 2.6 kW	4 x 2.6 kW	4 x 2.6 kW
Antriebsspannung	230 / 400 V, 50 Hz					
Gewicht	5.350 kg	5.000 kg	5.700 kg	6.050 kg	6.550 kg	6.200 kg
Artikel-Nummer	830003	830004	830211	830212	830005	830006

Modell	HDVL 35					
	90	90-I	100	100-I	130	130-I
Tragfähigkeit	35.000 kg	35.000 kg	35.000 kg	35.000 kg	35.000 kg	35.000 kg
Hub- / Senkzeit belastet	90-110 s	90-110 s	90-110 s	90-110 s	90-110 s	90-110 s
A Auf- / Überfahrhöhe	360 mm	-	360 mm	-	360 mm	-
B Fahrschienenbreite	750 mm	750 mm	750 mm	750 mm	750 mm	750 mm
C Gesamtbreite	2.650 mm	2.650 mm	2.650 mm	2.650 mm	2.650 mm	2.650 mm
D Fahrschienenlänge	9.000 mm	9.000 mm	10.000 mm	10.000 mm	13.000 mm	13.000 mm
E Gesamtlänge	9.000 mm	9.000 mm	12.700 mm	10.000 mm	15.700 mm	13.000 mm
F Hubweg	2.110 mm	2.110 mm	2.110 mm	2.110 mm	2.110 mm	2.110 mm
Antriebsleistung	4 x 2.6 kW	4 x 2.6 kW	4 x 2.6 kW	4 x 2.6 kW	4 x 2.6 kW	4 x 2.6 kW
Antriebsspannung	230 / 400 V, 50 Hz					
Gewicht	5.700 kg	6.050 kg	6.550 kg	6.200 kg	7.500 kg	7.150 kg
Artikel-Nummer	830007	830008	830009	830010	830011	830012

HDVL Überflur, HDVL-I Unterflur

ZUBEHÖR



Art. Nr. 830023 (6-fach)
Art. Nr. 830024 (8-fach)



Art. Nr. 830021 (lufthydraulisch)
Art. Nr. 830020 (Handpumpe)



Art. Nr. 124464



Art. Nr. 830026 (3.300 mm)
Art. Nr. 830025 (2.510 mm)



Art. Nr. 830016
Art. Nr. 830017
Art. Nr. 830018
Art. Nr. 830019

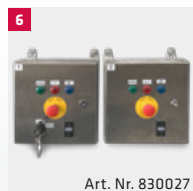

Art. Nr. 830027

- 1 LED-Beleuchtung
- 2 Zwei-Punkt-Achsheber 13,5 t
- 3 Mittelpunk-Achsheber 14 t, lufthydraulisch
- 4 Auffahrampen 2510 mm zum Überfahren (bei Überflur-Version), 1 Paar. Auffahrampen 3300 mm, (ideal für Niederflurfahrzeuge), 1 Paar
- 5 Bodenausgleich (nur bei Version mit Streifenfundament sinnvoll)
- 6 Twin Steuerung (2 Hebebühnen hintereinander synchronisiert oder einzeln fahrbar, V2A Bedienteile für die Waschhalle geeignet)

Technische Änderungen vorbehalten. Daten gelten als Werbung. Scissor-Lift-Exallift-HDVL-BR-125452-de-2020-07

