

# Duplex-Series

Die Lkw-Stempelhebebühnen der DUPLEX-Serie wurden unter völlig neuartigen Gesichtspunkten entwickelt. Dem Faktor Sicherheit wurde dabei besondere Aufmerksamkeit gewidmet. Die herausragenden Eigenschaften der integrierten Sicherheitsabstützung ISA-Duplex **Patent Nr. 198 41 894.914** stellen einen Quantensprung in der modernen Hebetechnik dar. Jahrzehntlang Bewährtes wird nun verdoppelt. Die Aufgabe, die bisher von einem Zylinder bewältigt wurde, wird nun von zwei Zylindern übernommen.

Der äußere Zylinder steht ausschließlich für Hebe- und Senkaufgaben zur Verfügung. Der innenliegende zweite Zylinder dient ausschließlich der Sicherheit. Beide Zylinder sind durch zwei unabhängige Hydraulikkreisläufe hermetisch voneinander getrennt. Die integrierte Bauweise der Sicherheitsabstützung besitzt zudem den enormen Vorteil eines vollständigen Schutzes vor äußeren Einflüssen. Weder Korrosion noch andere Schmutzpartikel können der integrierten Sicherheitsabstützung ISA-Duplex schaden.

## Highlights

- + Traglast von 15t, 23t oder 40t pro Hubstempel
- + Eigenes Hydraulikaggregat pro Hubstempel
- + Perfekter Gleichlauf über Ölschwimmersensoren
- + Bedienung über Bedienflasche optional: Touchscreen oder Fernbedienung
- + Je nach Achslast Hubstempel in teleskopierbarer Ausführung (15t/23t) mit nur 1500mm Einbautiefe.
- + Bei der 40t-Ausführung mit langem Plunger-Hubstempel 2500mm Einbautiefe.

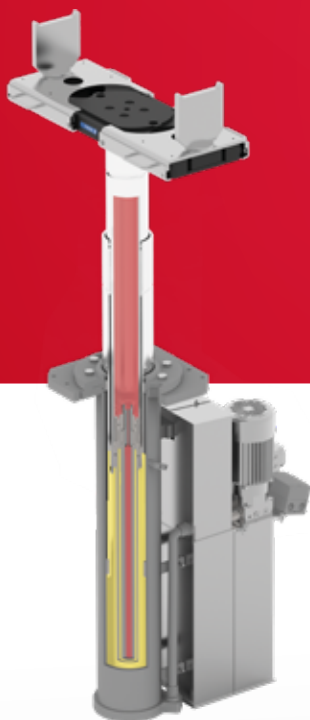

Stempelanlage mit min. einem festen und einem querverfahrbaren Hubstempel



Optionale Aufnahmen für Sonderfahrzeuge



Mehrstempelanlage ideal für lange Fahrzeuge



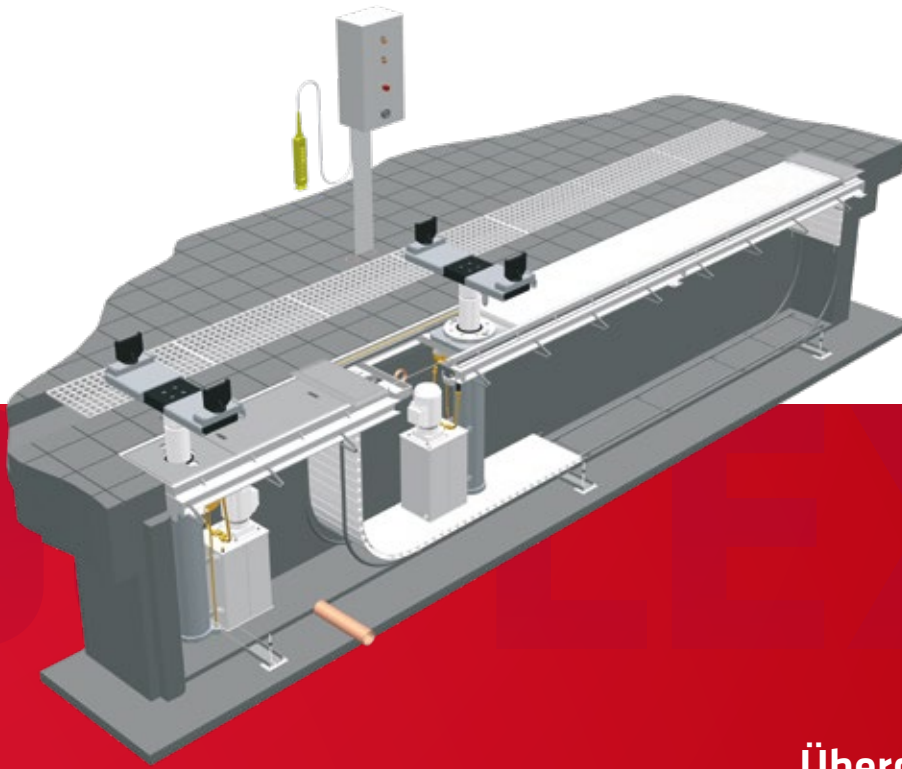

**Maximale  
Sicherheit  
in jeder Höhe**



## Überdurchschnittlich flexibel

- + Baukastensystem
- + Traverse überflur, teilversenkt in Parkposition oder komplett bodeneben verfahrbar erhältlich
- + Einbaurahmen, -wannen lassen sich je nach Achsabstand einfach positionieren.
- + Die Anlagen können aus bis zu 6 Hubstempel bestehen
- + Die Hubstempel lassen sich elektrisch in Fahrtrichtung verfahren.
- + Radstände von min. 1.300mm
- + Verfahrweg des verfahrbaren Hubstempels 4.500mm (Sonderlängen möglich)
- + Hubstempel mit Traverse drehbar, um schwerzugängliche Aufnahmepunkte erreichen zu können

## Sicherheit & Wartung durchdacht

- + Zylinderfunktionstest außerhalb des Gefahrenbereichs möglich
- + Bewegliche Flexcoverabdeckung mit max. 5t überfahrbar
- + Verzinkte Öltanks mit je nur 55L Fassungsvermögen

## Empfohlenes Zubehör:



Querverstellbare  
Standardtraverse mit  
optionalen Zusatzadaptern



Kabellose Fernbedienung  
mit Freigabetaster  
(optional)

