

PONTS ÉLÉVATEURS À 4 COLONNES

ÉLECTROHYDRAULIQUE

Les ponts élévateurs à quatre colonnes électrohydrauliques de la série SM sont disponibles en diverses versions.

SM55-LT51, 5,5 t, avec traverse de levage réglable d'une longueur de 5.100 mm

SM65-51, 6,5 t, voie de niveau d'une longueur de 5.100 mm

SM65-55, 6,5 t, voie de niveau d'une longueur de 5.500 mm

+ Voies stables, larges
+ Kit d'alignement des roues précis, disponible en option
+ Adaptés à toutes les voitures et camionnettes à long empattement

Tous les ponts élévateurs à 4 colonnes sont équipés d'un dispositif d'abaissement avec verrouillage pneumatique.

Les fonctions de levage et d'abaissement sur le dispositif d'abaissement sont faciles à contrôler grâce aux boutons de fonctionnement.

Protégé des influences extérieures, le cylindre de levage ne nécessitant aucune maintenance est positionné sous la surface de roulement.

L'unité hydraulique, calme et puissante, assure un levage performant et des temps de levage et d'abaissement courts.

Les larges voies permettent une conduite sûre et confortable des petites voitures aux camionnettes ou SUV sans avoir à changer la largeur de la voie.

SM65-51 avec kit d'alignement des roues en option et kit d'extension de rampe en option.

FAITS SAILLANTS EN DÉTAIL



- 1 Le profil moulé à froid de la surface de roulement offre une grande rigidité.
- 2 Les rails intégrés dans la surface de roulement permettent de recevoir tous les vérins de poutre disponibles dans le commerce.
- 3 Un kit d'alignement des roues (AK) avec plaques coulissantes est particulièrement disponible pour les activités d'alignement des roues précises.
- 4 Les encoches intégrées de la surface d'accès permettent le montage de toutes les tables standards rotatives. Si aucun plateau tournant n'est utilisé, les encoches peuvent être complètement fermées avec les pièces de remplissage fournies.
- 5 Les barres à cliquets réglables dans les colonnes élévatrices permettent un positionnement entièrement horizontal du pont élévateur - ce qui est important pour fournir un travail précis lors de l'utilisation du pont comme pont d'alignement des roues. Cela assure un réglage de la géométrie précis et un niveau élevé de sécurité au travail.
- 6 Les modèles avec traverse de levage (LT) disposent d'une extension progressive pour déployer la traverse de levage.

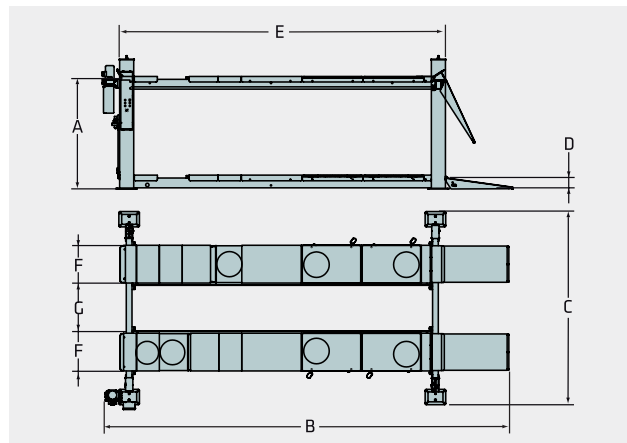
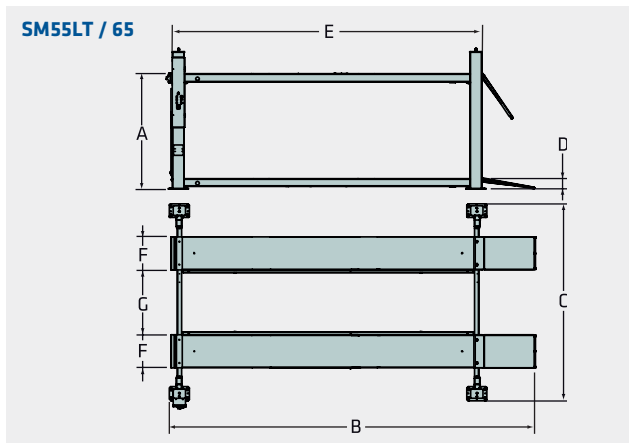

Modèle	SM55LT-51	SM65-51	SM65-55
Capacité de chargement	5.500 kg	6.500 kg	6.500 kg
A Hauteur de levage	1.990 mm	1.990 mm	1.990 mm
Hauteur de levage avec kit AK	2.065 mm	2.040 mm	2.040 mm
B Longueur totale / avec extension de rampes	6530/7.024 mm	6.482/7.024 mm	6.930/7.424 mm
C Largeur totale	3.522 mm	3.522 mm	3.522 mm
D Hauteur de passage/prise sous roues	202 mm	202 mm	202 mm
Hauteur de passage/prise sous roues avec kit AK	277 mm	252 mm	252 mm
E Longueur de voie	5.100 mm	5.100 mm	5.500 mm
F Largeur de voie	650 mm	650 mm	650 mm
G Distance de voie	900 mm	900 mm	900 mm
Largeur de passage	2.986 mm	2.986 mm	2.986 mm
Alignement des roues, empattement	1.920-4.124 mm	1.500-4.130 mm	1.500-4.530 mm
Puissance d'entraînement	4 kW	4 kW	4 kW
Tension d'entraînement (électrique)	400 V, 50 Hz	400 V, 50 Hz	400 V, 50 Hz
Alimentation en air comprimé	8-10 bar	8-10 bar	8-10 bar
Temps de levage	45 sec.	45 sec.	45 sec.

ACCESSOIRES

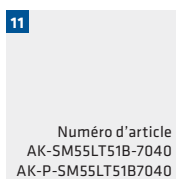
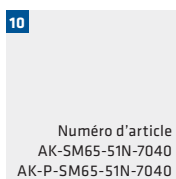
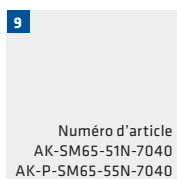

- 1 Traverse de levage, 2.600 kg
- 2 Traverse de levage, 4.000 kg
- 3 Kit de montage enterré pour SM 65 sans kit AK, 4 rampes courtes
- 4 Kit de montage enterré pour SM 65 avec kit d'alignement des roues (1 kit/4 pièces) comprenant 4 rampes courtes
- 5 Kit d'éclairage, 4.800 mm, 4 LED, 24 V
- 6 Rampes d'accès supplémentaires, 900 mm
- 7 Kit d'extension pour rampe d'accès
- 8 Kit d'admission d'air pour traverse de levage
- 9 Kit d'alignement des roues Standard pour SM65-51
- 10 Kit d'alignement des roues Standard pour SM65-55
- 11 Kit d'alignement des roues Standard pour SM55LT-51

