

# 2-Stempel-Hebebühne P2 mit KK- Aufnahme

## Varianten mit Stempelabstand 1.350 mm und Hubstempel unter dem Fahrzeug

- Schwenkarme mit doppelt-teleskopierenden Tragarmen (P2-50.19-K mit Tragarmverlängerungen)
- Hubstempel neben dem Fahrzeug
- Höhenverstellbare Steckpilze (Standard 50 mm)
- Mitteldruck-Aggregat
- Gleichlaufsicherung über Zahnstangen aus nichtrostendem Edelstahl
- Notablaßeinrichtung ohne öffnen der Einbaukassette möglich
- Verdrehsicherung über innenliegendes Vierkantröhr

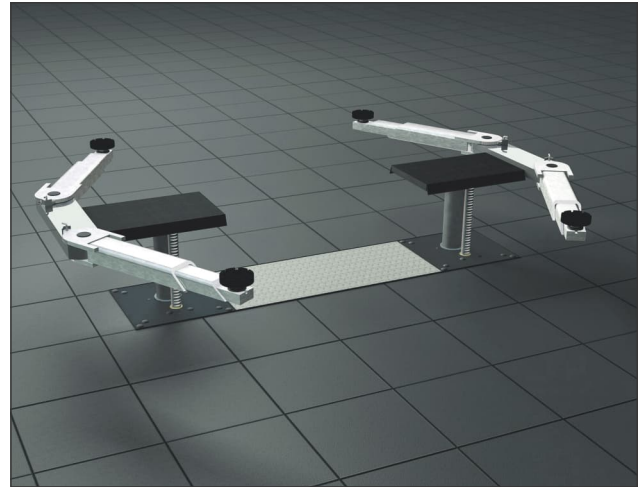

### Zubehörsätze für K- und KK-Ausführung:

- **Tragteller Satz PZ-GTSP/LT45 Sprinter und VW-LT2 bestehend aus: 2 x PZ-GTV45.300**
- **Tragteller Satz PZ-GTLT45 Sprinter and VW-LT bis Bj. 1996 bestehend aus: 4 x GTU45.150**
- **Tragteller Satz DaimlerChrysler MB 100, 208, 210, 308, 408, 410 PZ-GTMB45 bestehend aus: 4 x GTU45.200**



Tragteller PZ-GT45 und Tragteller-Satz PZ-GTSP

- **Tragarmverlängerungssatz**

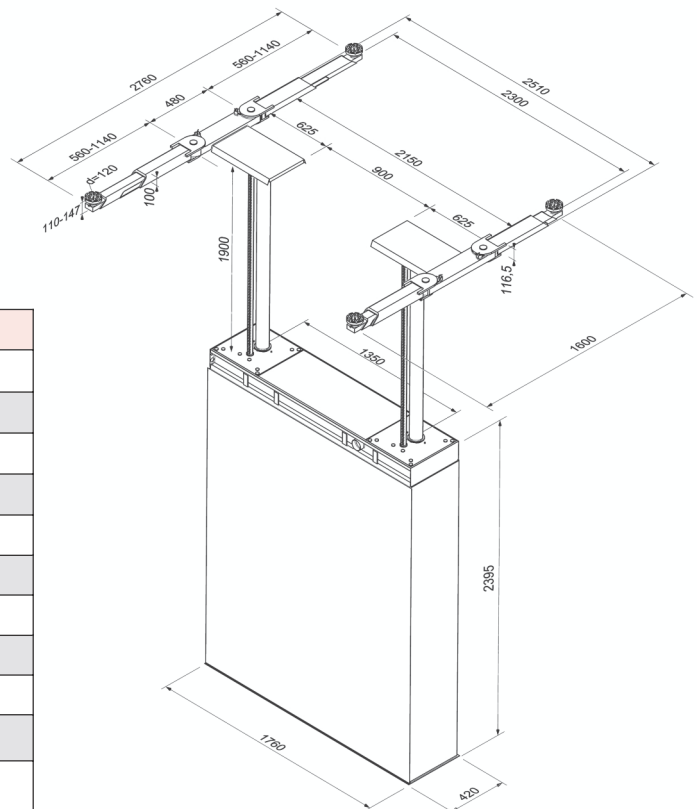

Typ	P2-35.19-KK35	P2-50.19-KK35	P2-50.19-KK
Tragkraft	3.500 kg	3.500 kg	5.000 kg
Hubhöhe	1.900 mm	1.900 mm	1.799 mm
Hubzeit ca.	35 s	35 s	35 s
Senkzeit ca.	35 s	35 s	35 s
Stempelabstand	1.350 mm	1.350 mm	1.350 mm
Kolbendurchmesser	90 mm	125 mm	125 mm
Auszugsbereich	560 - 1.020 mm	560 - 1.140 mm	625 - 1.575 mm
Unterschwenkhöhe	110 mm	110 mm	110 mm
Fundamenttiefe	2.395 mm	2.395 mm	2.395 mm
Aggregat	3,0 kW / 400 V / 16 A		
Hydrauliköl	55/100/100 Liter		
Oberfläche	verzinkt		

