

2-Stempel-Hebebühne P2 mit K-Aufnahme

»» K-Varianten mit Schwenkarmaufnahme Stempelabstand 2.300 mm

- Schwenkarme mit doppelt-teleskopierenden Tragarmen (P2-50.19-K mit Tragarmverlängerungen)
- Hubstempel neben dem Fahrzeug
- Höhenverstellbare Steckpilze (Standard 50 mm)
- Mitteldruck-Aggregat
- Gleichlaufsicherung über Zahnstangen aus nichtrostendem Edelstahl
- Notablaßeinrichtung ohne öffnen der Einbaukassette möglich
- Verdrehsicherung über innenliegendes Vierkantröhr

Optionen:

- bodenebene Ausführung
- Einfassungsrahmen mit Klappdeckel und Handgriff, feuerverzinkt
- mit Radlast 2t und 5t überfahrbar
- Drehbühne mit jeweils 360° drehbare Schwenkarmen
- Ausführung mit 5,5 t Tragfähigkeit und doppelt-teleskopierbaren Tragarmen

Zubehör für K- und KK-Ausführung:

- **Tragteller rund mit Gummiauflage, Ø 125mm, Zapfen 45mm, höhenverstellbar**
- Tragteller serienmäßig, verstellbar 35-75 mm PZ-GT45
- Tragteller verstellbar von 75-150 mm PZ-GT45.150
- Tragteller verstellbar von 100-200 mm PZ-GT45.200
- Tragteller verstellbar von 150-300 mm PZ-GT45.300
- weitere Ausführungen auf Anfrage lieferbar

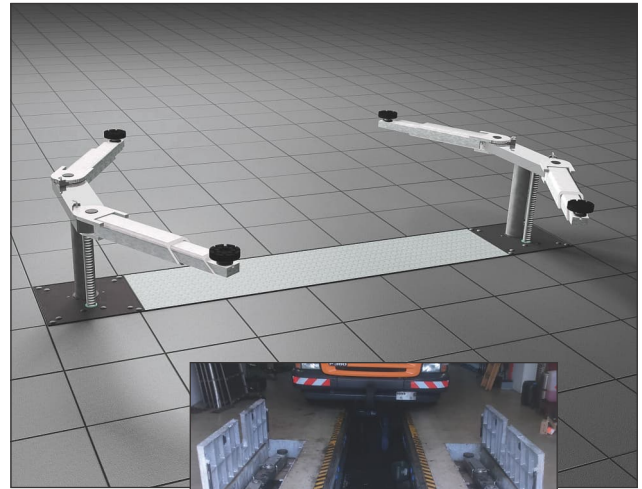

kleine Abbildung:
Klappdeckelrahmen,
bodenebene Ausführung

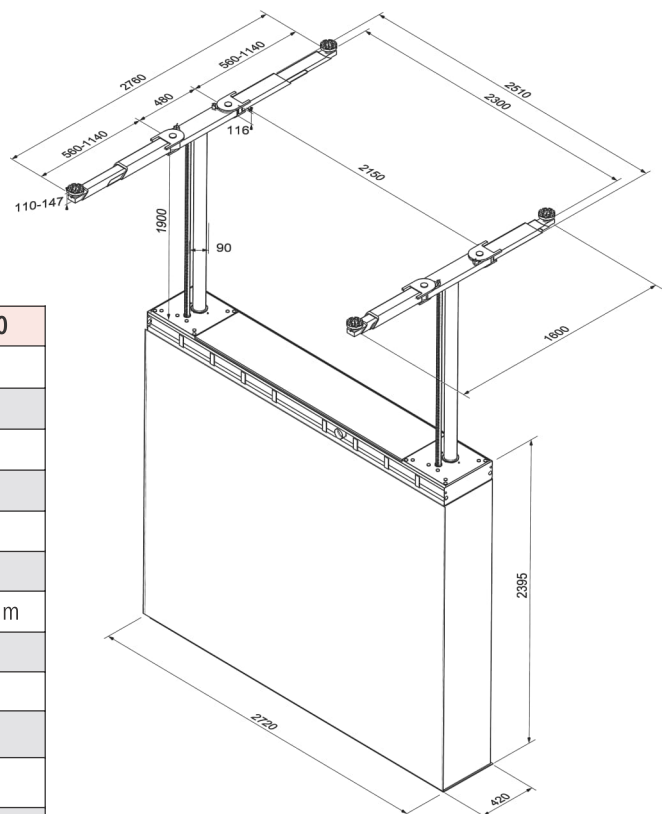

Typ	P2-35.19-K32	P2-50.19-K35	P2-50.19-K50
Tragkraft	3.200 kg	3.500 kg	5.000 kg
Hubhöhe	1.900 mm	1.900 mm	1.900 mm
Hubzeit ca.	35 s	35 s	35 s
Senkzeit ca.	35 s	35 s	35 s
Stempelabstand	2.300 mm	2.300 mm	2.300 mm
Kolbendurchmesser	90 mm	125 mm	125 mm
Auszugsbereich	560 - 1.020 mm	560 - 1.140 mm	625 - 1.575 mm
Unterschwenkhöhe	110 mm	110 mm	110 mm
Fundamenttiefe	2.395 mm	2.395 mm	2.395 mm
Aggregat	3,0 kW / 400 V / 16 A		
Hydrauliköl	55/100/100 Liter		
Oberfläche	verzinkt		

»» Die Spezialhebebühne für Geländewagen,
Großraumlimousinen, Kleinbusse und Transporter
in teleskopierbarer Tragarmausführung