

1-Stempel-Hebebühne P1 mit X- und R-Aufnahme

»» X-Varianten mit Schwenkarmaufnahme

- teleskopierbare Schwenkarme (XT mit Tragarmverlängerungen)
- Automatische Tragarmarretierung
- Höhenverstellbare Steckpilze (Standard 50 mm)
- Bauhöhe ca. 100 mm
- Notablaßeinrichtung ohne öffnen der Einbaukassette möglich
- Verdrehsicherung über innenliegendes Vierkantrohr

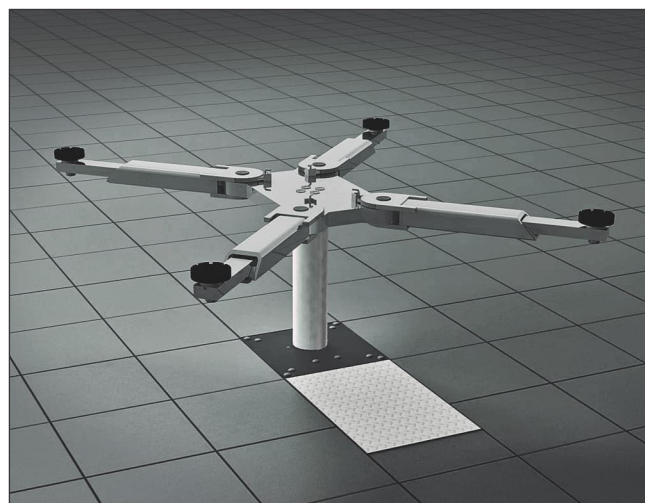

»» R-Variante mit Reparaturaufnahme und längsverstellbaren Schiebestücken

- Schiebestücke mit umlaufender Anfahrschräge
- Schiebestücke serienmäßig mit Gummiauflage
- Notablaßeinrichtung ohne öffnen der Einbaukassette möglich
- Verdrehsicherung über innenliegendes Vierkantrohr

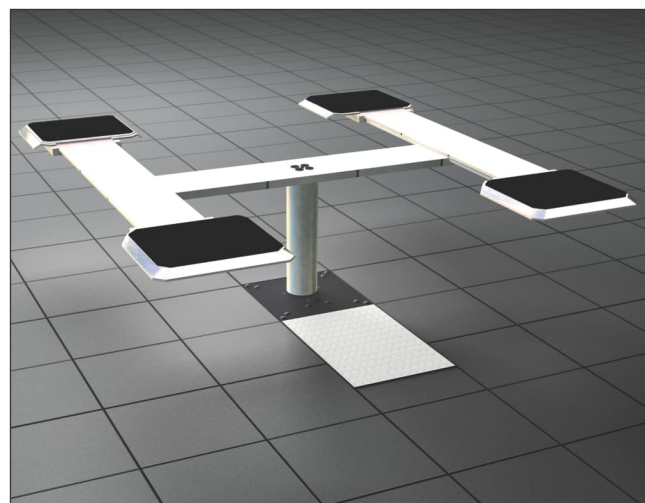

Typ	P1-35.19-X	P1-35.19-XT32	P1-35.19-R.20	P1-35.19-R.22
Tragkraft	3.500 kg	3.200 kg	3.500 kg	3.500 kg
Hubhöhe	1.900 mm	1.900 mm	1.900 mm	1.900 mm
Hubzeit ca.	35 s	35 s	35 s	35 s
Senkzeit ca.	35 s	35 s	35 s	35 s
Kolbendurchmesser	125 mm	125 mm	125 mm	125 mm
Unterschwenkhöhe bzw. Überfahrhöhe ca.	100 mm	100 mm	60 mm	60 mm
Auszugsbereich	540 - 820 mm	540 - 1.130 mm	1.400 - 2.000 mm	1.400 - 2.200 mm
Fundamenttiefe	2.345 mm	2.345 mm	2.345 mm	2.345 mm
Aggregat	3,0 kW / 400 V / 16 A			
Aggregate Einbau	unterirdisch oder oberirdisch			
Hydrauliköl	50 Liter			
Oberfläche	verzinkt			

»» Der Klassiker unter den Hebebühnen

